



港製器工業株式会社

MINATO SEIKI IRON WORKS CO., LTD.

スーパーフェンス ライト

取付説明書

このたびは、当社製品をお買い上げいただきましてまことにありがとうございます。

- この取付説明書にしたがい、製品を安全に正しく施工していただきますようお願いいたします。
- 施工は必ず専門の工事業者の方が行ってください。
- また、施工後も大切に保管いただき、メンテナンスの際などにご参照ください。

【施工前に】

- 必要な部材、部品が揃っているか確認してください。
- 板材は、天然木を使用していますので、割れや反り、伸縮が生じる場合がございますが予めご了承ください。
- 本製品以外の目的に使用・改造・変更はしないでください。
- 上に乗ったり、揺すったり等、大きな衝撃をあたえないでください。

【施工上のご注意】

- 柱の間隔は（柱芯一芯）1235mm以内に施工してください。それ以上離れると製品強度が維持できなくなります。
- 柱の底部はテープ等でふさぎ、柱内部にモルタルが入らないようにしてください。また、柱内部にモルタルを詰めたりしないでください。アルミなどの金属が腐食する原因になります。
- 本体がT-10までのフェンスはブロック上の施工はできますが、厚さ10cm以上を使用してください。
- モルタルやコンクリートには、塩分を含む砂（海砂）および塩素系アルカリのコンクリート用混和材（凍結防止剤、凝固促進剤、急結剤等）は使用しないでください。使用するとアルミ等の金属が腐食する原因になります。
- モルタルやコンクリート等が製品の表面に付着した場合は、速やかに拭取ってください。シミやムラ等の外観不良の原因になります。

1. 部材名称

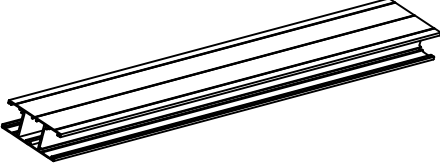
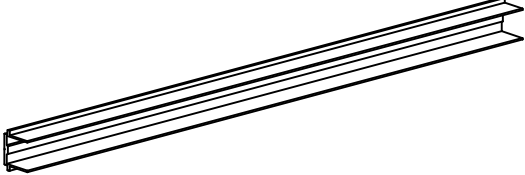
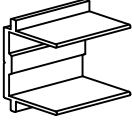
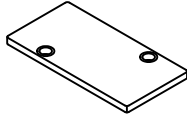
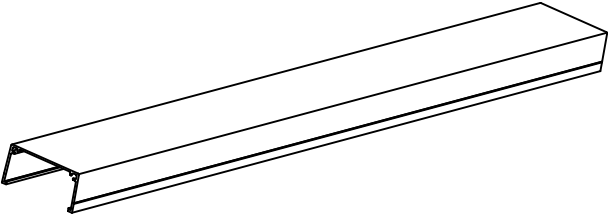
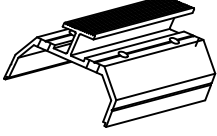
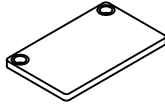
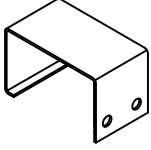
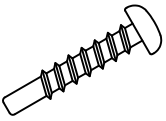
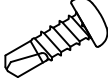
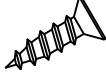
柱 (60 x 30)	溝カバー	
		
隙間アタッチ・かさ上げ金具	柱頭キャップ	
		
笠木	笠木ブラケット	
		
笠木キャップ	笠木ジョイント	
		
なべタッピン4 x 20 (BRP)	テクスφ4 x 10	皿小頭タッピン4 x 10 (D=6)
		

2. 基本寸法

【笠木仕様】

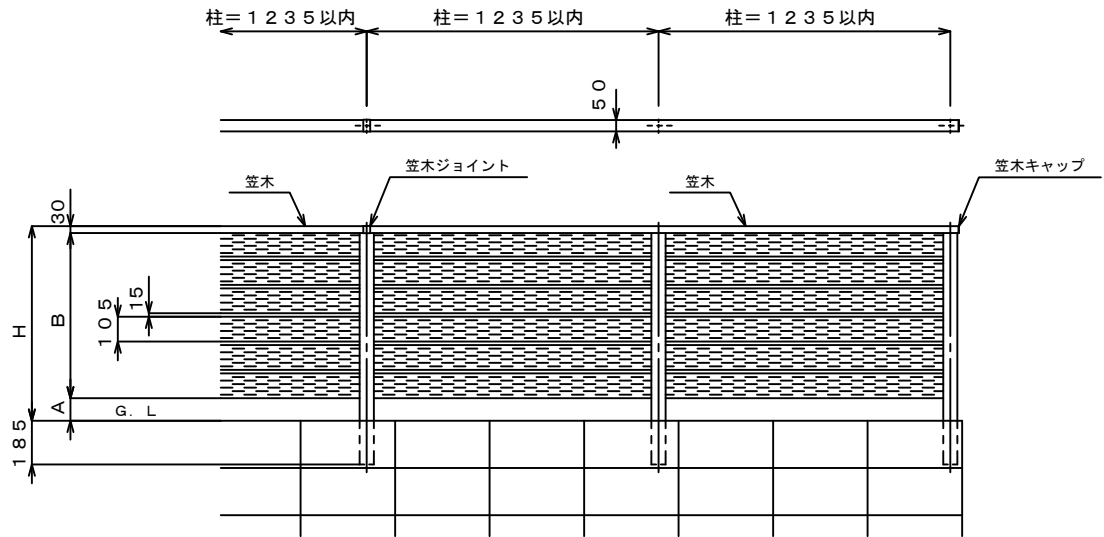

T-06	624	15	594	5
T-08	814	85	784	6
T-10	1014	45	984	8
タイプ	H (高さ)	A	B	板 (段数)

板サイズ : 厚み=20mm
幅=105mm
長さ=1200mm

笠木長さ : 1スパン用 1300mm
2スパン用 2550mm

【柱頭キャップ仕様】

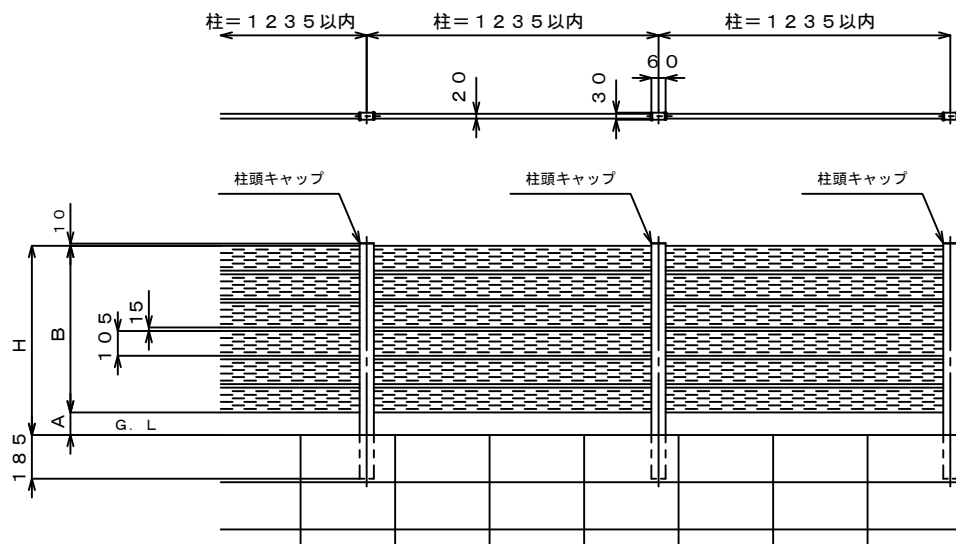

T-06	610	15	595	5
T-08	800	85	715	6
T-10	1000	45	955	8
タイプ	H (高さ)	A	B	板 (段数)

板サイズ : 厚み=20mm
幅=105mm
長さ=1200mm

3. 本体取付け（共通）

- 柱の底部にモルタルが入らないようテープ等でふさいでください。（図-1）
柱の内部にモルタルが入ると腐食する原因となります。
- 端部になる柱には溝カバーを予め挿入してから埋め込んでください。（図-2）
- 各柱のレベル穴はそろえて取付けてください。（図-3）
- かさ上げ金具を挿入してG. Lと板材に隙間をあけます。
- 板材と板材の間には、隙間アタッチを挿入してす隙間を設けます。
- 全ての板材を最上段に挿入します。

注記：板材はL 1200mmで出荷しております。
現地で柱ピッチに合わせて切断願います。
参考：柱芯-芯のピッチを1200mmで施工する場合の
板寸法はL 1168mmとなります。

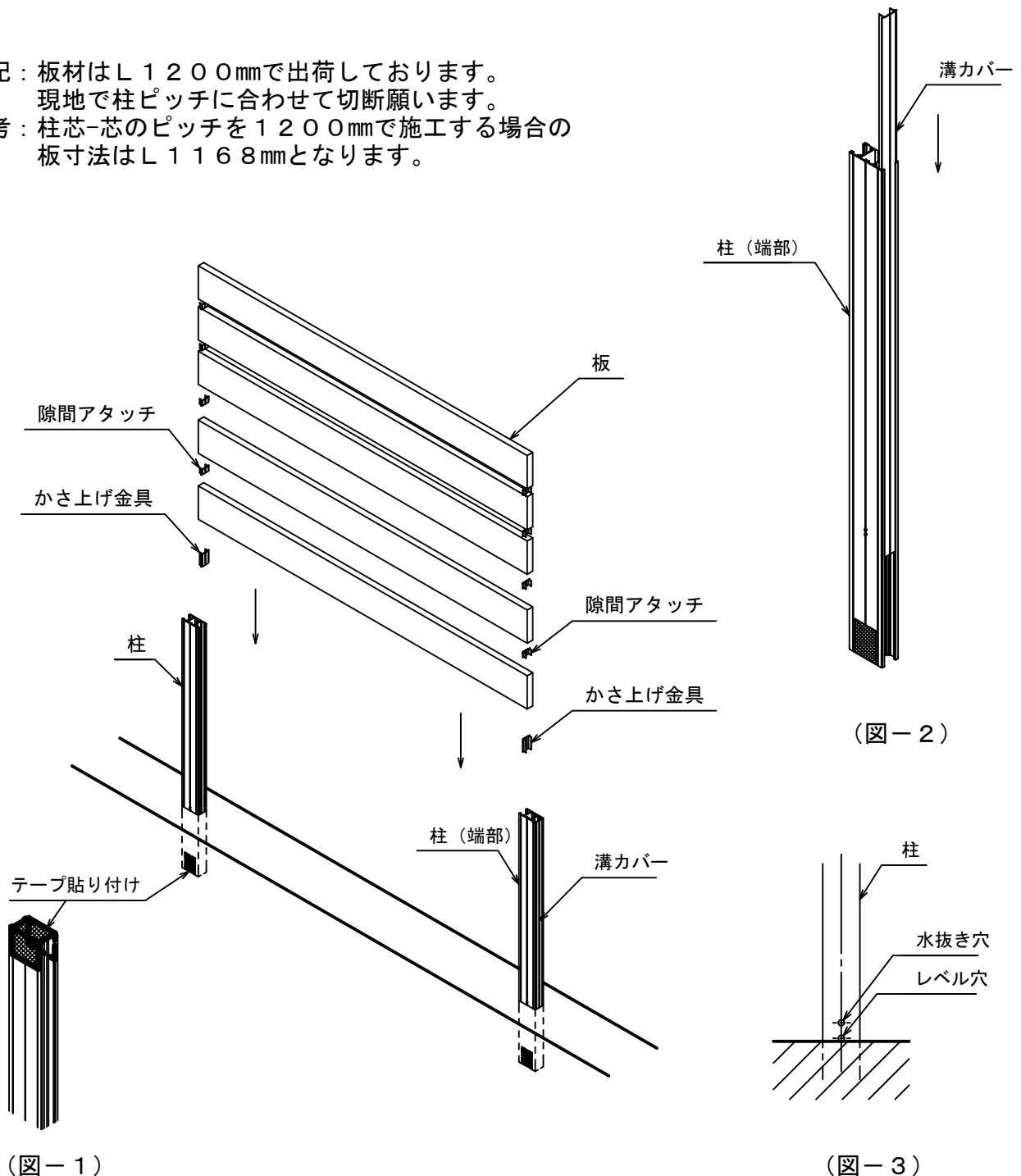

4. 笠木の取付け

- 本体取付後、各柱の頭に笠木ブラケットを取付けます。（向きに注意 図-4）
- 笠木は、1スパン用1300L、2スパン用2550Lのどちらかを選択し、柱-柱間の寸法より ± 3 mmで切断します。（※1）

注意：柱端部の場合は、柱側面より ± 5 mmほど長く寸法をとります。（図-5）

- 笠木の取付けは、ブラケット部分の上より、押し込むようにはめ込みます。
- 笠木の取付け後に、笠木ジョイントと笠木キャップを取付けます。

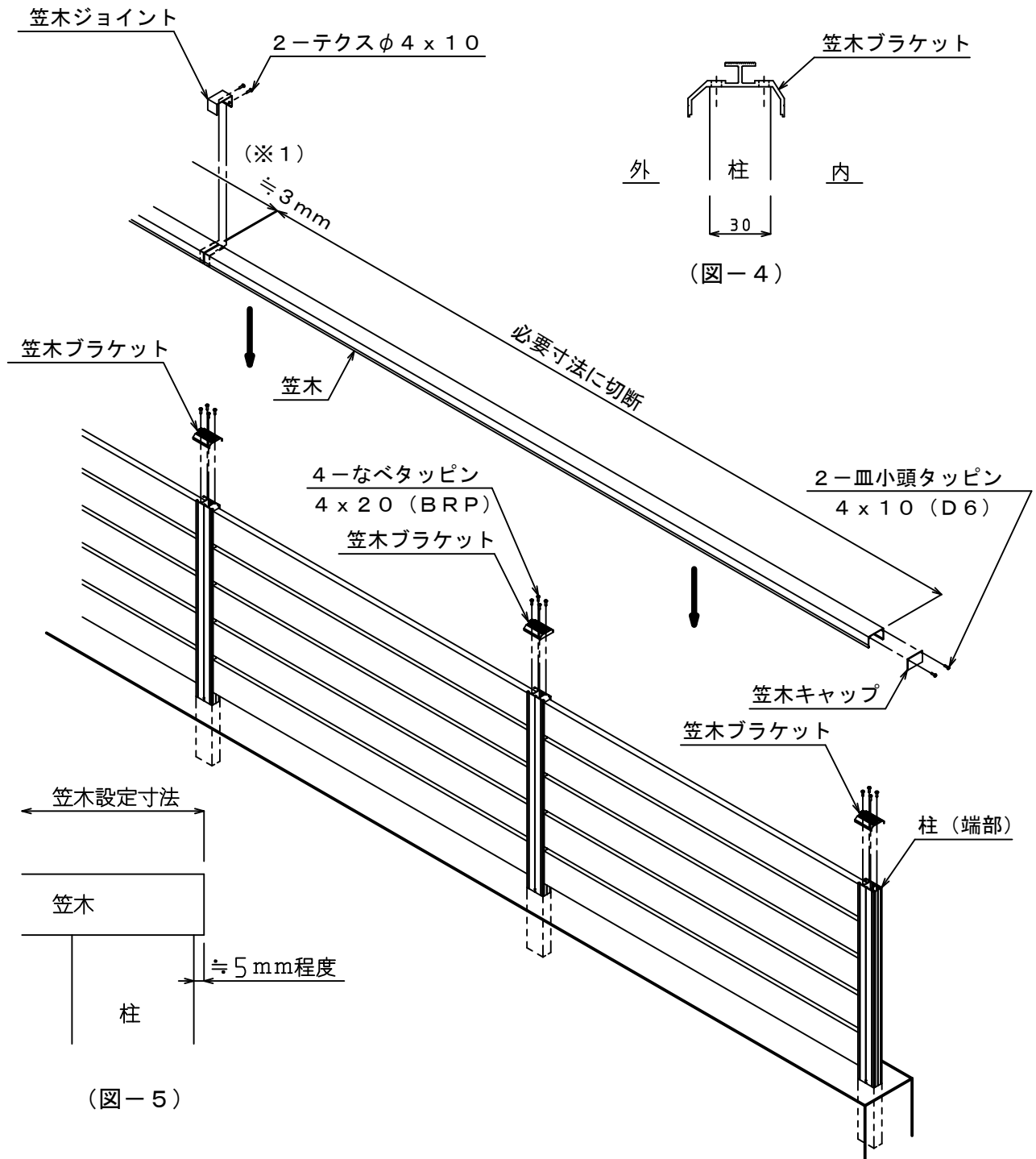

5. 柱頭キャップの取付け

- 本体取付後、各柱上部に柱頭キャップを取付けます。

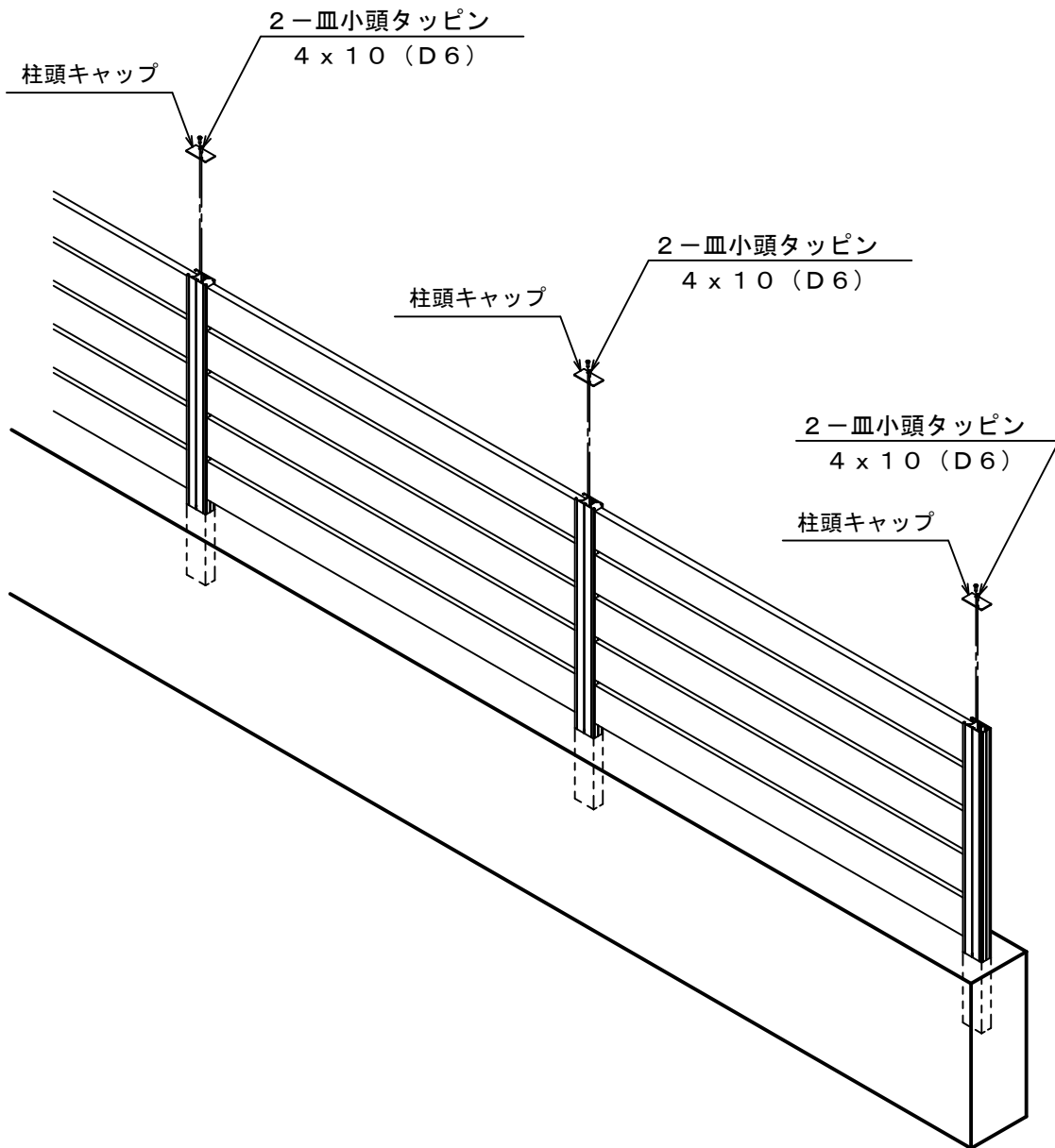



- 施工終了後、この取付説明書はお施主様へお渡してください。
- 製品の仕様は、予告なしに変更する場合がございます。